



Produktbeschreibung



Gewährleistet eine stabile Messung in Wägesystemen, bei denen Vibrationen und Stoßbelastungen auftreten; beseitigt Probleme durch thermische Ausdehnung; korrigiert außermittige Lasten; schützt die Wägezelle vor Leckströmen mit einem Erdungskabel.

Kapazitätstabelle



Kapazität	D	D1	D2	A	B	B1	C
250–12.500 Kg	156	131	119	79	12	10	10.5
15 Ton	168	143	130.3	82	12	10	10.5
30 Ton	194	169	156.3	100	16	14	10.5
50–100–120 Ton	296	230	230	144	20	20	22

Technische Abmessungen und Zeichnungen

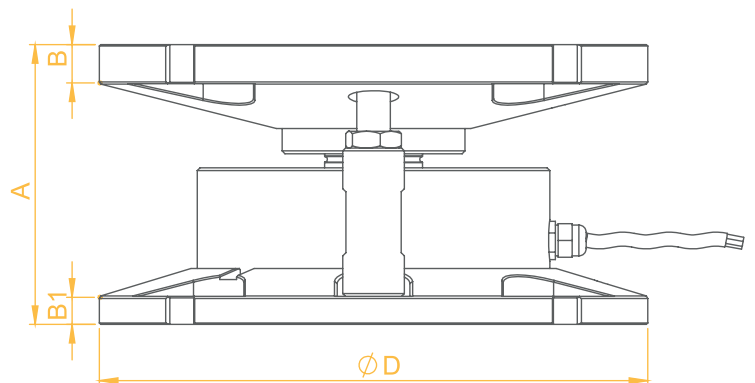
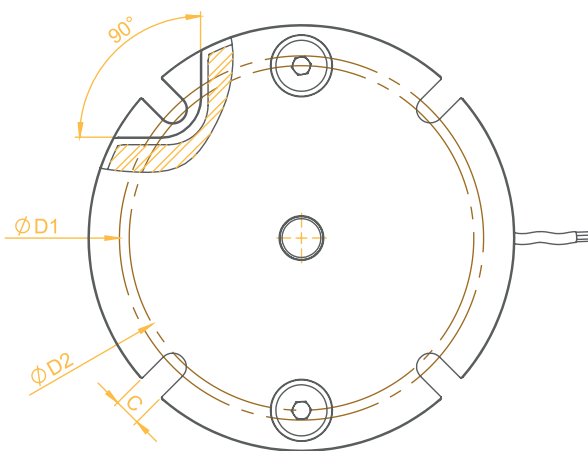

Anwendungsbereiche

Tank- und Silowägung

