

PLB | Монтажный Комплект

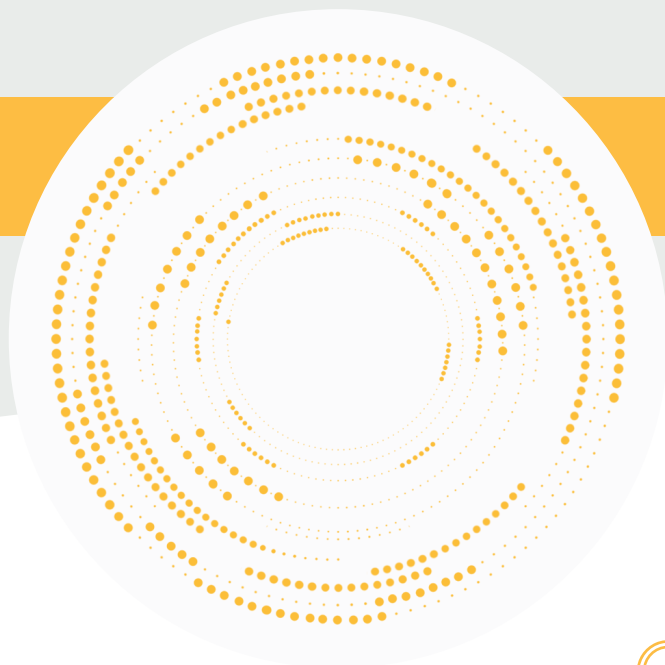

Описание Продукта



Обеспечивает стабильное измерение в системах взвешивания при наличии вибраций и ударных нагрузок; устраняет проблемы, возникающие из-за теплового расширения; корректирует смещенные нагрузки; защищает тензодатчик от токов утечки с помощью заземляющего кабеля.

Таблица Вместимости



Kapasite	D	D1	D2	A	B	B1	C
250–12.500 Kg	156	131	119	79	12	10	10.5
15 Ton	168	143	130.3	82	12	10	10.5
30 Ton	194	169	156.3	100	16	14	10.5
50–100–120 Ton	296	230	230	144	20	20	22

Технические Размеры и Чертежи

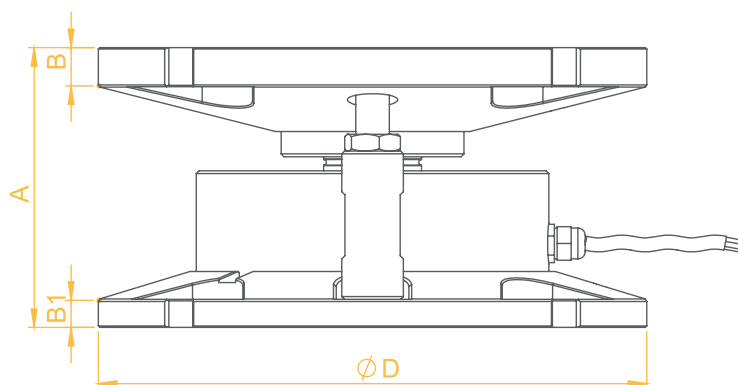
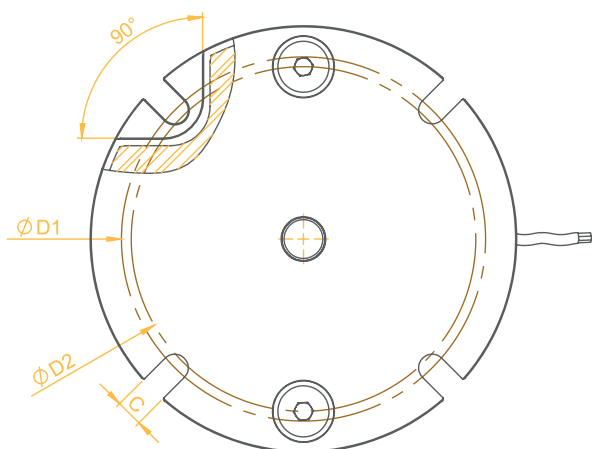

Области Применения

Взвешивание танков и силосов

